

SOLENA[®]
le store design



LA DOUCEUR DE L'OMBRE
Profiter de l'ombre où et quand vous voulez



CARACTERISTIQUES TECHNIQUES

- Bras articulés Dessol-lux avec câbles en acier enrobés et fourche en aluminium forgé
- Support de barre de charge en alu forgé avec rotule oscillante en acier galvanisé
- Consoles murales d'une largeur de 30 cm
- Montage au plafond au moyen de consoles spécifiques de 12 cm
- Largeur max. d'un seul tenant de 7,00 m. Possibilités d'accoupler plusieurs stores pour des largeurs supérieures
- Largeur min. en fonction de la projection.
- Projection de 1,50 à 3,50 m.
- Commande: manuelle, électrique, commande à distance ou anémomètre et capteur solaire (option)
- Lambrequin disponible moyennant supplément de prix.
- Garantie de 5 ans sur la structure et 10 ans sur les bras articulés Dessol-lux
- Résistance au vent : classe 2 selon norme EN 13561

COLORIS DE L'ARMATURE

- Blanc crème RAL 9001
- Blanc RAL 9010
- Brun RAL 8019
- Naturel RAL 9006

- Tous les coloris RAL sont disponibles moyennant un supplément de prix.

UNE TOILE NOBLE POUR DES PROTECTIONS SOLAIRES PARTICULIERES

- Faites votre choix parmi une palette de plus de 100 toiles unies et rayées.

DESSOL[®]
SUN PROTECTION TECHNOLOGY

DESSOL[®]
SUN PROTECTION TECHNOLOGY

SOLENA[®]
Le store design

La douceur de l'ombre

Votre terrasse ou votre balcon sont des endroits idéaux pour se relaxer. Pourtant, cet endroit de prédilection n'est un havre de paix que si vous pouvez y trouver de l'ombre.

La solution optimale est alors un store banne. Dessol vous présente le store Solena.

Un store Solena crée cette exquise sensation de bien-être: vous profitez à la fois d'une température agréable et d'une atmosphère délicieuse. De par sa fiabilité et son élégance, la Solena sera la star de votre terrasse. La Solena, c'est un pur moment de bonheur, où et quand vous le voulez...

COUPE TRANSVERSALE SOLENA®

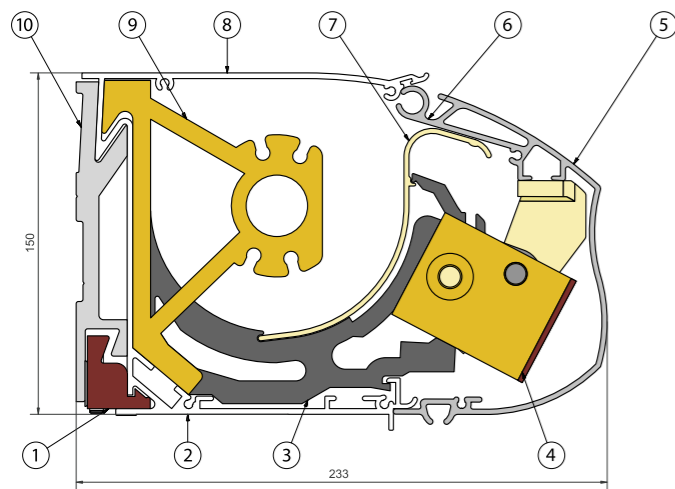

1. Pièce à bloquer pour console murale
2. Caisson
3. Support pour profil de support
4. Support de bras
5. Barre de saillie
6. Canal pour évacuer les eaux de pluie latéralement
7. Profil de support
8. Caisson
9. Console murale

SOLENA®

Système compact

Le système Solena se remarque d'emblée grâce à son design discret. La hauteur de la cassette n'est que de 15 cm.

Dimensions

Largeur max.: 7 m (un seul tenant)

Montage

Fixation au plafond ou murale. Nombreuses possibilités.



Photo Riant Wonen/Studio d'Arte

DESSOL®
SUN PROTECTION TECHNOLOGY
www.dessol.be

SOLENA®
Le store design

Application sur la terrasse et au premier étage d'une maison moderne. Dans les deux cas, la Solena vous offre suffisamment d'ombre et de fraîcheur.

Présentation: toile "jaune", cassette "blanc (RAL 9010)" et flasques assorties.



SOLENA® le store design
Profiter de l'ombre où et quand vous voulez